

安全を追求したTANAKAの逆火防止器ラインアップ

# 安全器

## ニューストップエース

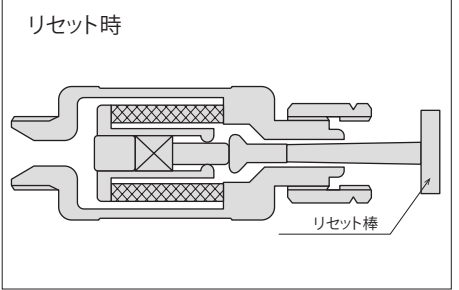
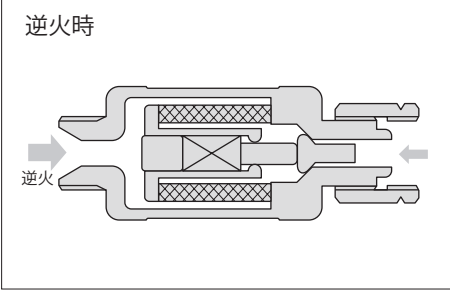
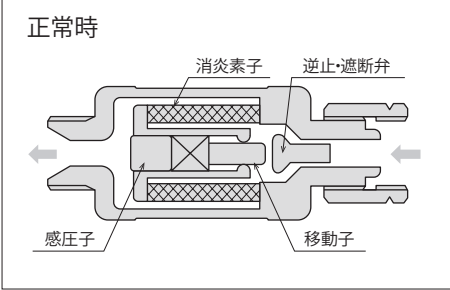
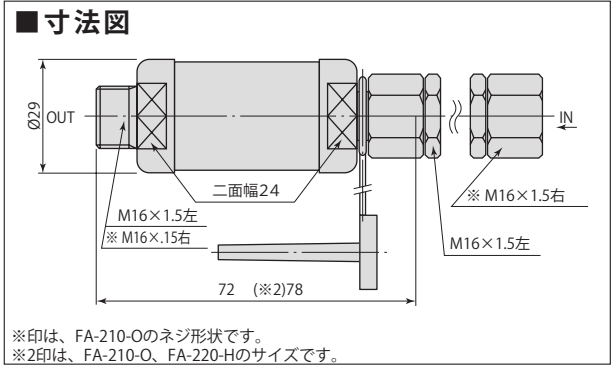

### 仕様

型式	FA-210-A (※3)	FA-210-P	FA-220-H (※3)	FA-210-O
適用ガス	アセチレン	プロパン	水素	酸素
外形寸法(長さ×外形)	72mm×φ29		78mm×φ29	
本体重量	約240g		250g	
本体材質	C3604			
出入口口径	8A			
入口形状	M16×1.5左ホースロケット			M16×1.5ホースロケット
出口形状	M16×1.5左ホース継手台			M16×1.5ホース継手台
使用圧力	0.01~0.13MPa	0.01~0.1MPa	0.01~0.15MPa	0.01~0.99MPa
搭載機構	逆火防止機構、逆流防止機構、遮断機構			
逆止弁リセット方法	入口側よりリセット棒を挿入			

※3は(公社)産業安全技術協会認定品 FA-210-A (型式認定合格番号: TIIS-YT0008)、FA-220-H (型式認定合格番号: TIIS-YT0012)

### 流量特性表

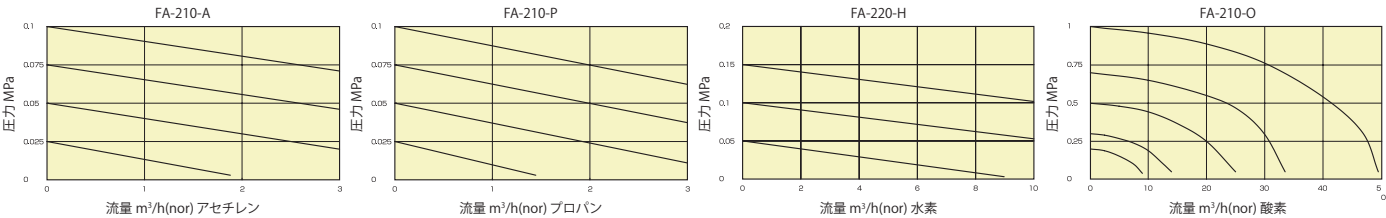

## 特長

- 堅牢で最軽量級の超コンパクトサイズ
- 屋外及び屋内 (工場、研究所、実験室等) の設置場所を問わない"完全密閉形"
- 「逆火防止」「逆流防止」「遮断」の三大機構を完全搭載
- 装着、リセットなどの取扱いが極めてシンプル&イージー

# ストップキング5プラス

■ FA-510-P



■ FA-510-H



■ FA-510-A



## ■ 寸法図

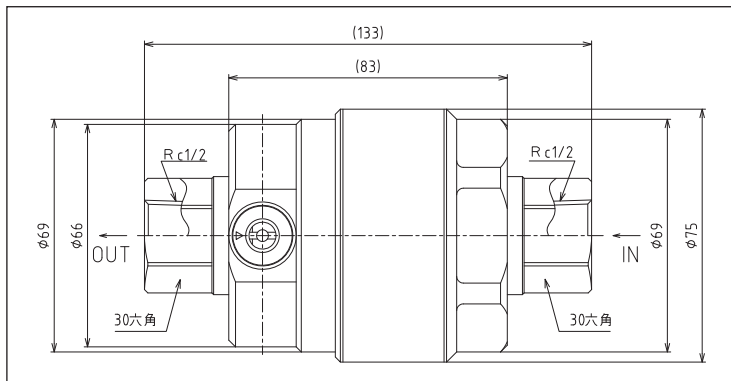

## ■ 仕様

型式	FA-510-P(※4)	FA-510-H(※4)	FA-510-A(※5)
適用ガス	プロパン	水素	アセチレン
外径寸法(長さ×外径)	133mm×φ75		
本体重量	2.3kg		
本体材質	C3604		
出入口口径	15A		
入口形状	Rc1/2		
出口形状	Rc1/2		
使用圧力	0.01~0.20MPa	0.01~0.30MPa	0.01~0.13MPa
搭載機構	逆火防止機構、逆流防止機構、遮断機構		
遮断弁リセット方法	1回転復元		

※4は (公社) 産業安全技術協会認定品 FA-510-P (型式認定合格番号: TIIS-YT0022)、FA-510H (型式認定合格番号: TIIS-YT0021)

※5は (公社) 産業安全技術協会性能試験合格品 (PJ346)

## ■ 流量特性表

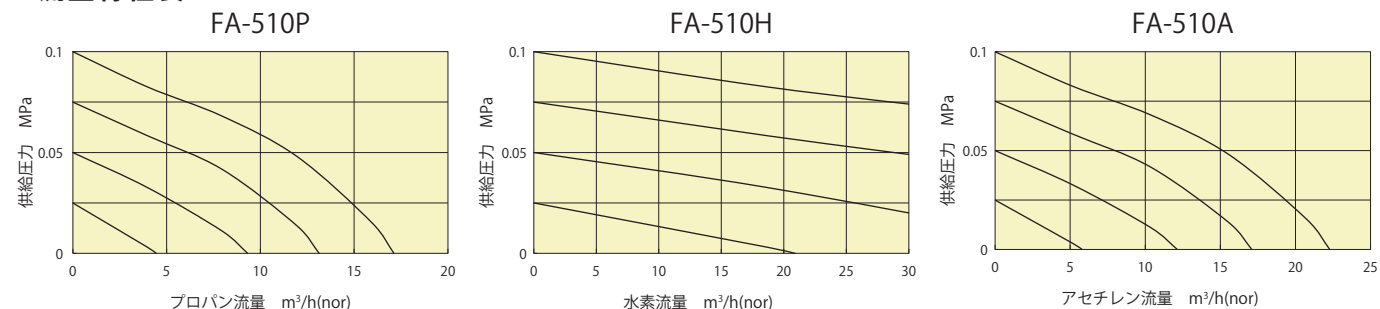

## 特 長

- 「逆火防止」「逆流防止」「遮断」の三大機構を完全搭載
- 正常・逆火時の作動表示機構搭載
- 外部リセット式を採用、本体を配管から外さず復帰できます



日酸TANAKA株式会社

# ストップキング

■ K10AC



■ K10LP



■ K30LP



## ■ 寸法図

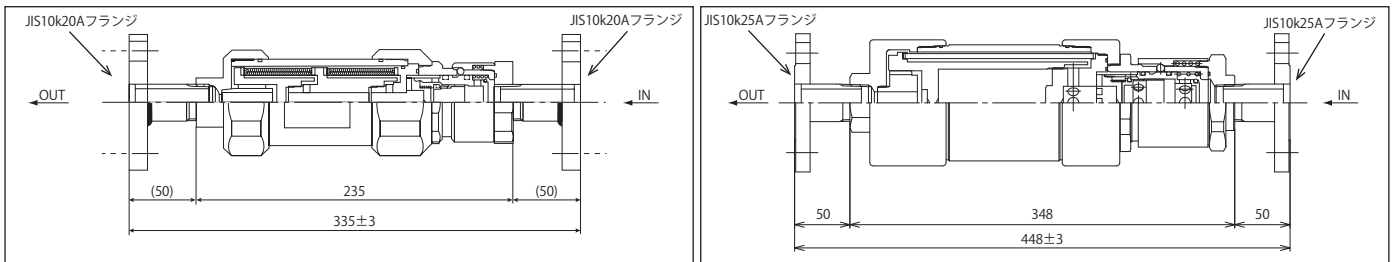

ストップキング K10AC/LP

ストップキング K30LP

## ■ 仕様

名称	ストップキングK10 AC	ストップキングK10 LP	ストップキングK30 LP
型式	775D	775C	776C
適用ガス	アセチレン	プロパン	プロパン・都市ガス13
外径寸法(長さ×外径)	335mm×Ø78		450mm×Ø114
本体重量	6.6kg		16.4kg
本体材質	SUS304, C3604		
出入口口径	20A		25A
入口形状	JIS10K20Aフランジ		JIS10K25Aフランジ
出口形状	JIS10K20Aフランジ		JIS10K25Aフランジ
使用圧力	0.01~0.098MPa		0.01~0.152MPa
ロック弁リセット方法	リセットカバースライド(シグナル表示: 通常時→緑、逆火時→赤)		

## ■ 流量特性表

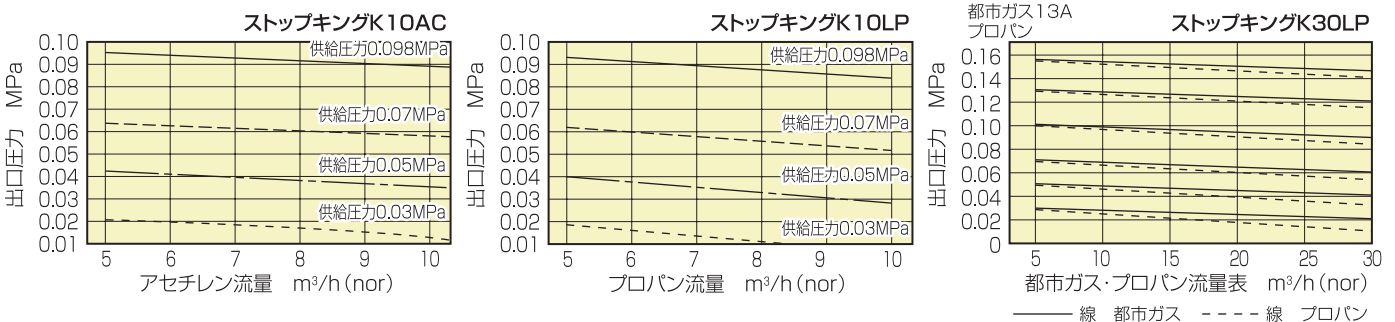

## 特長

- 「逆火防止」「逆流防止」「遮断」の三大機構を完全搭載
- 正常・逆火時の作動表示機構搭載
- 外部リセット式を採用、本体をはずさず復帰できます
- 水封安全器と違い、水を使用しない機械的構造のため、日々の手入れが不要



日酸TANAKA株式会社