

ポンベ用圧力調整器

④ バルブ付2段減圧式圧力調整器 (MAX.1次圧力:15.0MPa, 調整圧力:0.1~0.3MPa)

ハイセレクト・シリーズ

BHN-3, BHSN-3/BHSS-3...MR (認定品) シリーズ

I 一般工業ガス用
圧力調整器

II 分析用標準ガス・
理科学機器用
圧力調整器

III 半導体用特殊材料ガス・
高純度・超高純度
キャリアガス用圧力調整器

IV 一般工業ガス
供給設備・機器

V 分析用標準ガス
供給設備・機器

VI 半導体用特殊材料ガス
高純度・超高純度
キャリアガス供給設備・機器

VII 大臣認定について

VIII 高圧ガス法律

IX 参考資料

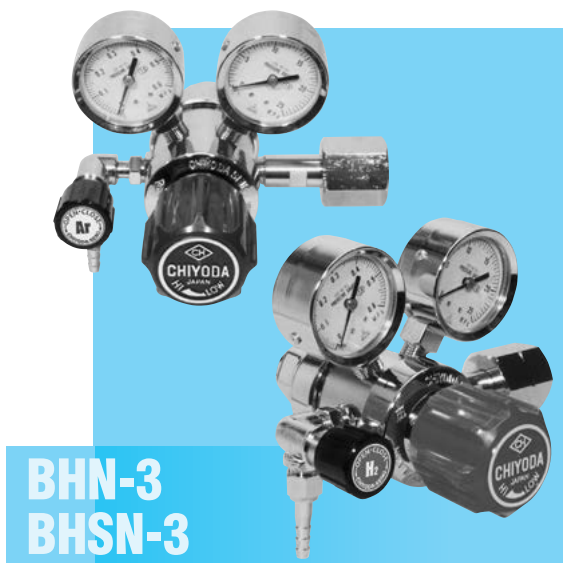

BHN-3
BHSN-3

【外観寸法図】

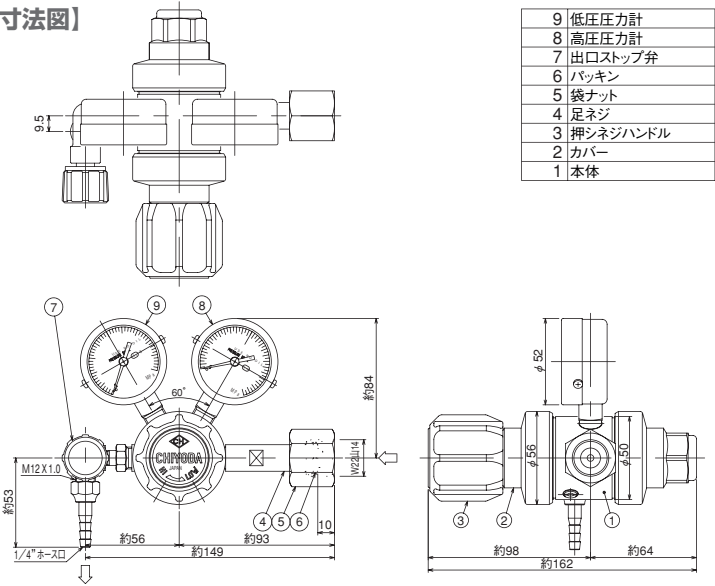

- 9 低圧圧力計
- 8 高圧圧力計
- 7 出口ストップ弁
- 6 パッキン
- 5 袋ナット
- 4 足ネジ
- 3 押しネジハンドル
- 2 カバー
- 1 本体

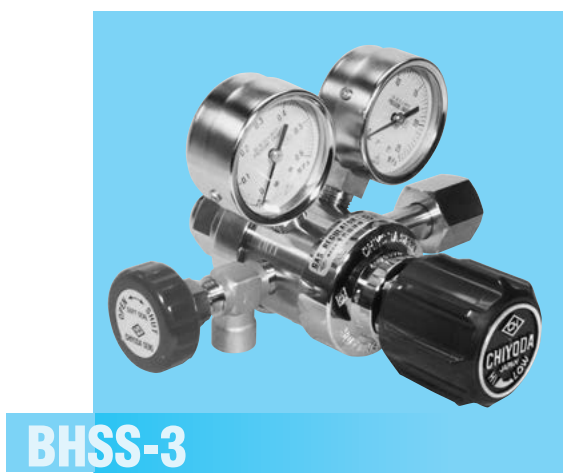

BHSS-3

【外観寸法図】

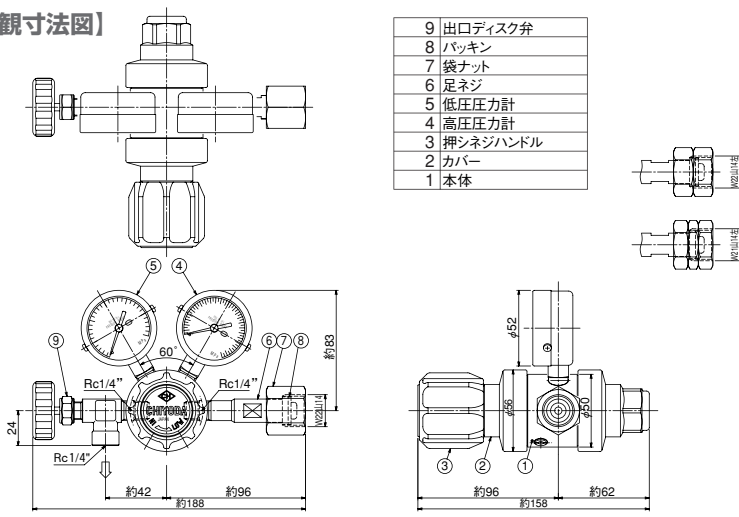

- 9 出口ディスク弁
- 8 パッキン
- 7 袋ナット
- 6 足ネジ
- 5 低圧圧力計
- 4 高圧圧力計
- 3 押しネジハンドル
- 2 カバー
- 1 本体

【特長】

2段減圧式構造で1次側圧力の大幅な変化があっても、出口圧力は変動することなく、安定したガス供給が得られます。

【標準仕様】

仕様		2段減圧式		
		BHN-3	BHSS-3	BHSN-3
認定品		MR-BHN-3	MR-BHSS-3	MR-BHSN-3
適用ガス		Ar, N ₂ , O ₂ , Air等	高純度ガス	He, H ₂
材質	本体	C3771B	SUS316	C3771B
	ダイヤフラムシート	CR	SUS316 C3604B	
1次圧力		15.0MPa以下 (認定品: 20.0MPa以下)		
調整圧力		0.1~0.3MPa		
最大流量		100 l/min (標準状態)	200 l/min (He: 標準状態)	
1次圧力計		0~25MPa		
2次圧力計		0~0.25MPa / 0~0.6MPa		
入口接続		W22山14 (右) 袋ナット (標準)		He: φ21山14 (左) H ₂ : W22山14 (左)
出口接続		M12×1.0 (φ6ホース継手)		SUS製ニードルバルブ Rc/1/4
C値			0.08	
質量		1.9kg	2.2kg	1.9kg

【BHN-3/BHSS-3 流量表】

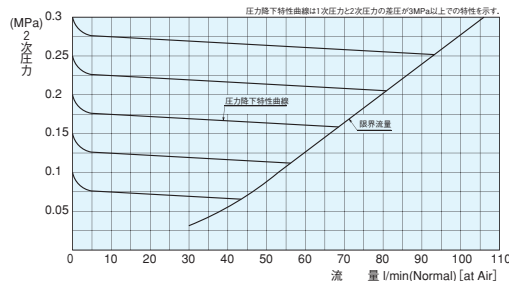

【BHSN-3 流量表】

